

# MAGLIA TONDA D10 Ø5

## ROUND MESH D10 Ø5

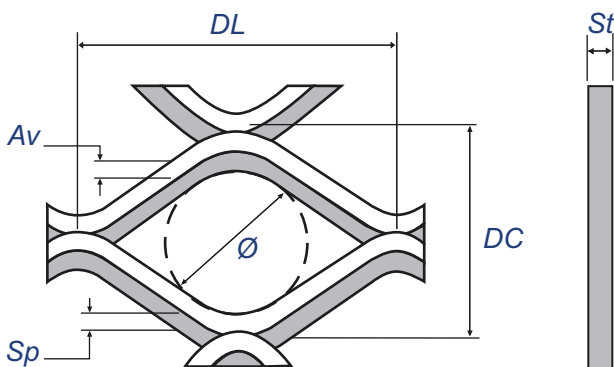

Valori espressi in mm Values in mm

DL:	Diagonale lunga	Long Way Diagonal (LWD)
DC:	Diagonale corta	Short Way Diagonal (SWD)
Av:	Avanzamento	Strand width
Sp:	Spessore	Thickness
St:	Spessore totale	Total thickness
P:	Peso al mq in kg	Weight in kg/sqm

Materiale Material	Maglia Mesh DL x DC [mm]	Avanzamento Strand [mm]	Spessore Thickness [mm]	Spessore tot. Total thickness [mm]	Formato Dimension HxL [mm]	Peso Weight [kg/mq]	Vuoto su pieno Open area in %*
Acciaio Zincato Galvanized							
	10 x 7	1,3	0,8	0,8 +/- 0,3	1000 x 2000	2,2	58%
	10 x 7	1,3	0,8	0,8 +/- 0,3	1250 x 2500	2,2	58%
	10 x 7	1,3	0,8	0,8 +/- 0,3	1500 x 3000	2,2	58%
	10 x 7	1,3	1	1 +/- 0,3	1000 x 2000	2,8	58%
	10 x 7	1,3	1	1 +/- 0,3	1250 x 2500	2,8	58%
	10 x 7	1,3	1	1 +/- 0,3	1500 x 3000	2,8	58%

spianata  
flattened

\* nominale nominal